



DAB your **CAR**

USER MANUAL
DAB210VW



DEUTSCH

Inhaltsverzeichnis

| | |
|--------------------------------|----------|
| Inhaltsverzeichnis | 1 |
| Einführung | 2 |
| Vor dem ersten Gebrauch | 2 |
| Sicherheitshinweise | 2 |
| Inbetriebnahme | 3 |
| Displaymeldungen | 4 |
| Übersicht Fernbedienung | 4 |
| Bedienung und Tasten | 5 |
| AN/AUS | 5 |
| OK | 6 |
| Pfeiltasten | 6 |
| Rücksetztaste | 6 |
| BAND | 7 |
| LINK | 7 |
| PRESET | 8 |
| MENU | 9 |

Axion DAB210VW ermöglicht eine kostengünstige und einfache Umrüstung auf moderne Technologie des digitalen Radios - DAB+ in Ihrem Auto. Hierzu wird die bereits in Ihrem Fahrzeug verbaute Radioanlage als Basis genutzt. Die Signalübertragung des DAB Moduls an die ab Werk eingebaute Radioanlage erfolgt über einen integrierten FM-Transmitter (Sender). Systemmeldungen und Senderinformationen wie Sendername werden als RDS-Text Ihres Radios angezeigt.







Für einen angenehmen Betrieb sollte die Funktion „AF“ (alternative frequency) aktiviert werden. Informationen dazu entnehmen Sie der Bedienungsanleitung Ihrer Radioanlage.

Vor dem ersten Gebrauch

Vor dem ersten Gebrauch sollten folgende Schritte durchgeführt werden, um das Gerät sicher bedienen und die angebotenen Funktionen in vollem Umfang nutzen zu können:

- Sicherheitshinweise beachten
- Mit der Bedienung des Geräts vertraut machen

Sicherheitshinweise

-  **Wenn der Fahrer abgelenkt wird, kann das Unfälle und Verletzungen verursachen. Das Bedienen des Radiosystems kann vom Verkehrsgeschehen ablenken.**
-  **Lautstärkeinstellungen so wählen, dass akustische Signale von außen jederzeit gut hörbar sind (z.B. das Signalhorn der Rettungsdienste).**
-  **Eine zu hoch eingestellte Lautstärke kann das Gehör schädigen. Das gilt auch, wenn das Gehör nur kurzzeitig hohen Lautstärken ausgesetzt ist.**
-  **Unbefestigte oder nicht richtig gesicherte Fernbedienung oder DAB+ Modul können bei einem plötzlichen Fahr- oder Bremsmanöver sowie bei einem Unfall durch den Fahrzeuginnenraum geschleudert werden und Verletzungen verursachen.**
-  **Fernbedienung oder DAB+ Modul niemals an den Türen, an der Frontscheibe, über oder nahe dem mit „AIRBAG“ markierten Bereich auf dem Lenkrad, der Instrumententafel, den Sitzlehnen oder zwischen diesen Bereichen und dem Insassen selbst anordnen oder anbringen. Externe Geräte können bei einem Unfall zu schweren Verletzungen führen, insbesondere wenn die Airbags aufgeblasen werden.**
-  **Anschlussleitungen des DAB+ Moduls so verlegen, dass der Fahrer nicht behindert wird.**

Inbetriebnahme

Bei der ersten Inbetriebnahme, nach Zurücksetzen der Senderliste (DABRESET) oder Zurücksetzen auf Werkseinstellungen (FACTORY) wird automatisch ein Komplettsuchlauf durchgeführt.



Das DAB210VW ist währenddessen nicht bedienbar. Bitte warten Sie ca. 2 Minuten ab, bevor Sie mit den einzelnen Schritten anfangen.



Bitte beachten Sie, dass erst nach Verbindung des FM-Transmitters mit Ihrem Autoradio, Meldungen des DAB210VW im Display sichtbar sind.



Bitte befolgen Sie die Schritte 1 bis 4 genau, weil währenddessen das DAB210VW keine Rückmeldung ausgibt.



Bitte beachten Sie, dass zwischen Schritt 2 und Schritt 3 nicht länger als 10 Sekunden verstreichen, sonst muss der Vorgang ab Schritt 2 neu gestartet werden.



Die ab Werk voreingestellten FM- Übertragungsfrequenzen des DAB Moduls sind wie folgt zugeordnet:

- F1- 87,6 MHz (Werkseinstellung)
- F2- 92,5 MHz
- F3- 102,5 MHz
- F4- 107,9 MHz

Schritt 1:

Stellen Sie mit Hilfe der manuellen Suche **am Radio** eine der oben genannten Frequenzen ein (F1-bis F4), auf der kein Sender oder nur ein schwacher FM-Sender verfügbar ist (Rauschen bzw. kein Sender hörbar).

Schritt 2:

LINK – Taste an der Fernbedienung des DAB210VW 3 sec. drücken um die voreingestellten Übertragungsfrequenzen auszuwählen.



Schritt 3:

Je nach in Schritt 1 eingestellter Frequenz:

- um **F2-92,5 MHz** zu wählen, **PFEILTASTE RECHTS** zweimal kurz drücken und mit **OK** bestätigen oder
- um **F3-102,5 MHz** zu wählen, **PFEILTASTE RECHTS** dreimal kurz drücken und mit **OK** bestätigen oder
- um **F4-107,9 MHz** zu wählen, **PFEILTASTE RECHTS** viermal kurz drücken und mit **OK** bestätigen



Drücken Sie kurz **OK**- Taste, um die Verbindung zu überprüfen. Im Display Ihres Radios wird Signalstärke des aktuellen DAB+ Senders angezeigt.

Nach erfolgreicher Einstellung der Übertragungsfrequenz werden Meldungen des DAB+ Moduls im Display Ihres Radios angezeigt.

Schritt 4:

Speichern Sie nun die eingestellte Frequenz im Senderspeicher **Ihres Radios** ab.



Der während des Speichervorgangs angezeigte Radiotext (RDS-Text) des DAB210VW wird als Sendername unter der entsprechenden Stationstaste Ihres Radios hinterlegt. Beim Umschalten und Navigieren durch das Menü des DAB210VW wird immer der aktuelle RDS-Text angezeigt.

Das DAB+ Modul wird über eine Fernbedienung gesteuert. Systemmeldungen und Menüpunkte erscheinen im Radiodisplay als RDS (Radio Data System)-Meldungen.

WICHTIG!



Stellen Sie sicher, dass Ihre Radioanlage RDS-Text unterstützt! Anderenfalls können keine Systemmeldungen abgelesen werden. Diese Information können Sie der Bedienungsanleitung Ihrer Radioanlage entnehmen.

Displaymeldungen:

DABRADIO

[Sendername]

TUNING

RESETTING

DONE

RETUNING

TO [Frequenz]

AF [Frequenz]

SEEKING

UNAVAIL

POOR SIG

- erscheint im Display beim Einschalten des Moduls

- Name des aktuellen Senders

- erscheint im Display beim Einstellen eines Senders*

- erscheint im Display beim Zurücksetzen auf Werkseinstellungen

- erscheint im Display als Bestätigung des aktuellen Vorgangs

- erscheint im Display beim Einstellen der FM-Übertragungsfrequenz

- neu eingestellte FM-Übertragungsfrequenz („MANUAL“) wird angezeigt

- neu eingestellte FM-Übertragungsfrequenz im AF-Mode wird angezeigt

- Suchlauf aktiv, der nächststärkere Sender wird gesucht

- aktuell eingestellter Sender ist nicht verfügbar *

- Signalstärke des aktuellen Senders ist schwach (Empfangsbedingungen) *

**die Meldung wird meist bei schwierigen Empfangsbedingungen (im Tunnel) eingeblendet*

Übersicht Fernbedienung

1. AN/AUS - Knopf:

- Zum Einschalten kurz drücken
- Zum Ausschalten drücken und halten

2. OK-Taste:

- im Radio-Betrieb: zum Anzeigen der Signalstärke des aktuellen Senders kurz drücken
- im Radio-Betrieb: zum Ausführen eines Komplettsuchlaufs (FULLSCAN) drücken und halten
- im Menü: zum Bestätigen einer Auswahl drücken

3. Pfeiltasten:

- im Radio-Betrieb: zum Senderwechsel kurz drücken, zum Suchlauf(nächststärkster Sender) drücken und halten
- im Menü: zur Auswahl drücken

4. Rücksetztaste:

- allgemein: um das DAB-Modul auf Werkseinstellungen zurückzusetzen die Taste drücken und Halten.
- im Radio-Betrieb: zum Wechseln zum zuletzt eingestellten Sender oder Unterbrechen einer Aktion z.B. SEEKING kurz drücken.
- im MENU-Modus: zum Verlassen ohne Speichern drücken

5. BAND-Taste / Stationstaste 1

- zur Senderwahl aus dem Senderspeicher 1 kurz drücken
- zum Umschalten Band 1, Band 2, Band 3, AUX drücken und halten

6. LINK-Taste / Stationstaste 2

- zur Senderwahl aus dem Senderspeicher 2 kurz drücken
- zum Einstellen der FM-Übertragungsfrequenz drücken und halten

7. PRESET-Taste / Stationstaste 3

- zur Senderwahl aus dem Senderspeicher 3 kurz drücken
- zum Aufrufen des Senderspeichermenus drücken und halten



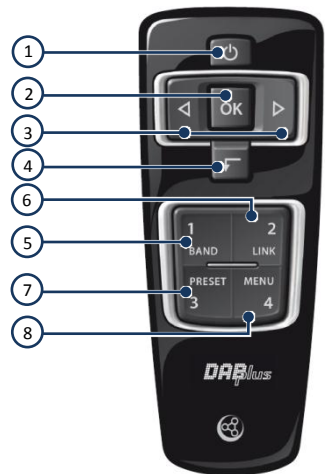

8. MENU-Taste / Stationstaste 4

- zur Senderwahl aus dem Senderspeicher 4 kurz drücken
- zum Aufrufen des Hauptmenüs drücken und halten



Bedienung und Tasten

Zeichenerklärung:

- Taste kurz drücken 
- Taste länger drücken 
- Pfeiltasten zur Auswahl links/rechts drücken 
- OK-Taste zur Bestätigung der Auswahl 

WICHTIG!

Die Tasten der Fernbedienung sind mehrfach belegt. Bitte beachten Sie, dass je nach Betätigungszeit (kurzes oder langes Drücken*) und Modi, unterschiedliche Funktionen aufgerufen werden. Bitte nehmen Sie sich Zeit um sich mit der Bedienung des DAB Moduls vertraut zu machen.



**Langes Drücken: ca. 3 Sekunden*



Beim automatischen Wechsel der FM-Übertragungsfrequenz (AF) kann keine Bedienung des DAB Moduls erfolgen, Eingabe über Fernbedienung wird ignoriert!

AN/AUS

DAB210VW schaltet automatisch ein, sobald Zündung eingeschaltet wird, sofern korrekt installiert. Dabei wird die Meldung „DABRADIO“ im Display Ihrer Radioanlage angezeigt.

Sollte das Modul Im Betrieb vorher ausgeschaltet worden sein, kurz den Knopf „AN/AUS“

an der Fernbedienung zum Einschalten drücken.

Zum Ausschalten „AN/AUS“ länger drücken.

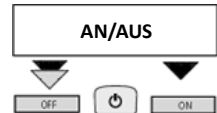

WICHTIG!

Bei der ersten Inbetriebnahme, nach Zurücksetzen der Senderliste oder Zurücksetzen auf



Werkseinstellungen (DABRESET) wird automatisch ein Komplettsuchlauf durchgeführt. Dies kann einige Zeit in Anspruch nehmen.

OK

Während des DAB-Betriebs:

Zum Anzeigen der Signalstärke des eingestellten Senders „**OK**“ kurz drücken. Im Display Ihrer Radioanlage erscheint z.B. „**SIGNAL 100%**“. Die Signalstärke wird in Prozent (0 bis 100) angezeigt.

Sendersuchlauf:

Ein Komplettsuchlauf (**FULLSCAN**) durchsucht das DAB-Band nach Sendern (Services), die verfügbaren Sender werden im Speicher des DAB Moduls abgelegt. FULLSCAN sollte durchgeführt werden, wenn eine Aktualisierung der Senderliste erwünscht wird. Um einen FULLSCAN zu starten, die Taste „**OK**“ länger drücken. Im Display Ihrer Radioanlage werden währenddessen die durchsuchten Ensembles und Anzahl der Sender angezeigt, z.B. „**5C 1**“.

Navigation im Menü:

Zur Bestätigung einer Auswahl im Systemmenü „**OK**“ kurz drücken.

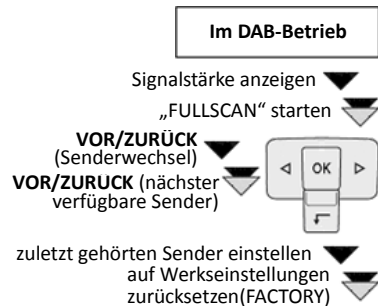

Pfeiltasten

Während des DAB-Betriebs:

Zum Senderwechsel innerhalb des Senderspeichers, die Tasten „**VOR**“ oder „**ZURÜCK**“ kurz drücken. Dies sollte gemacht werden, wenn im Display Ihrer Radioanlage die Meldungen „**POOR SIG**“ oder „**UNAVAIL**“ erscheinen und länger kein DAB-Sender empfangen wird. Um einen Schnellsuchlauf zum nächsten verfügbaren Sender zu starten, die Tasten „**VOR**“ oder „**ZURÜCK**“ länger drücken.

Navigation im Menü:

Zum Umschalten der einzelnen Menüpunkte oder Auswahl der jeweiligen Optionen die Pfeiltasten kurz drücken.

Rücksetztaste

Während des DAB-Betriebs:

Um nach Umschalten eines Senders zum zuletzt gehörten Sender zurückzukehren, die Taste „**Rücksetztaste**“ kurz drücken. Um einen Suchlauf abzubrechen, die „**Rücksetztaste**“ kurz drücken. Um das DAB-Modul auf Werkseinstellungen zurückzusetzen, „**Rücksetztaste**“ länger drücken.

Bedienung und Tasten

Auf der Fernbedienung befinden sich unter anderem vier Funktionstasten:

BAND / Stationstaste 1

LINK / Stationstaste 2

PRESET / Stationstaste 3

MENU / Stationstaste 4

Die Stationstasten 1 bis 4 ermöglichen das Aufrufen der im Speicher abgelegten Sender im DAB-Betrieb. Dazu die jeweilige Stationstaste kurz drücken.

Das Ablegen der Sender wird im Abschnitt „PRESET“ beschrieben (siehe unten).

BAND

Das DAB Modul verfügt über drei Speicherebenen (Band 1, Band 2, Band 3) und einen AUX-Eingang.

Zum Umschalten der Speicherebenen und AUX zunächst die Taste **BAND** länger drücken, mit Pfeiltasten die gewünschte Quelle auswählen, dann mit **OK** bestätigen. Band 1 ist werkseitig voreingestellt. Es stehen bis zu zwölf Senderspeicher zur Verfügung (vier je BAND), die individuell belegt werden können.

Am AUX-Eingang können externe Audioquellen an die integrierte 3,5 mm- Klinkenbuchse angeschlossen werden. Das passende Adapterkabel (3,5mm Stereoklinkenstecker an beiden Enden) ist im freien Handel erhältlich.

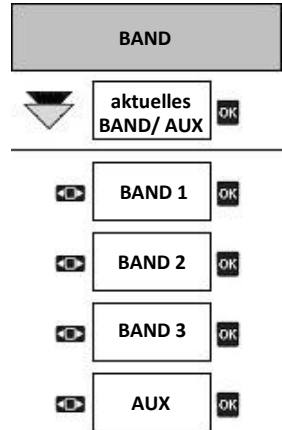

LINK

Das Audiosignal des DAB Moduls wird über einen integrierten FM-Transmitter (Sender) mit einstellbarer FM-Übertragungsfrequenz an Ihre bestehende Radioanlage übertragen.

Zum Umschalten der voreingestellten Übertragungsfrequenzen bzw. Einstellen einer benutzerdefinierten Frequenz, die Taste **LINK** länger drücken. Die aktuell eingestellte FM-Übertragungsfrequenz wird im Display Ihres Radios angezeigt. Mit Pfeiltasten die voreingestellte Frequenz (**F1** bis **F4**) auswählen oder benutzerdefinierte Frequenz (**MANUAL**) einstellen.

Im „**MANUAL**“- Modus erscheint **TO [Frequenz]** im Display, stellen Sie nun die gleiche Frequenz am Autoradio ein.

Die Auswahl jeweils mit **OK** bestätigen. beachten

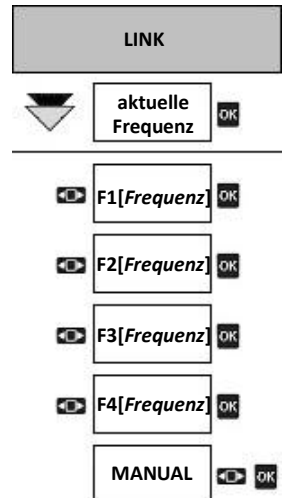

WICHTIG!

 Stellen Sie sicher, dass die FM-Übertragungsfrequenz des DAB Moduls als Sender auf einer der Stationstasten Ihrer Radioanlage gespeichert ist!

 Zum Zurücksetzen der FM- Übertragungsfrequenz auf Werkseinstellung (87,6 MHz) „MENU“ drei Sekunden lang drücken, loslassen und „OK“ drücken.

 Sollte keine Meldung im Display Ihres Radios angezeigt werden bzw. keine Reaktion auf Fernbedienung erfolgen, so stimmt die FM-Übertragungsfrequenz des DAB Moduls mit der eingestellten Frequenz Ihres Radios nicht überein. Bitte „INBETRIEBNAHME“ beachten!

PRESET

Die Funktion „PRESET“ ermöglicht das Ablegen der Sender im Speicher der jeweiligen Speicherebene (BAND), welche dann mithilfe der Stationstasten aufgerufen werden können.

Voreinstellungen der FM-Übertragungsfrequenzen können ebenso über das „PRESET“- Menü geändert werden.

Zum Aufrufen des Speichermenus „PRESET“ länger drücken. Danach mit Pfeiltasten die gewünschte Speicherebene (BAND) auf der gespeichert werden soll mit „OK“ auswählen und dem Programmplatz (P1 bis P4), ebenso mit „OK“ einen Sender zuordnen. Nach erfolgreichem Speichern erscheint im Display eine Meldung z.B. „P1 SAVED“.

Der vorher auf dem Programmplatz gespeicherte Sender wird überschrieben. Im Display erscheinen die entsprechenden Speicherebenen: BAND 1, BAND 2, BAND 3, Programmplätze P1, P2, P3, P4, sowie Sendernamen.

Rücksetzen des DAB-Senderspeichers (DABRESET) wird im Abschnitt „MENU“ beschrieben, dabei bleiben die Systemeinstellungen unangetastet.

Zum Ändern der FM-Übertragungsfrequenzen „PRESET“ länger drücken, mit Pfeiltasten bis „LINK FM“ im Display Ihrer Radioanlage erscheint blättern und mit „OK“ den Speicherplatz (F1, F2, F3, F4) auswählen. Jetzt kann die gewünschte FM-Übertragungsfrequenz mit Pfeiltasten eingestellt und mit „OK“ an Speicherplätzen F1 bis F4 gespeichert werden.

WICHTIG!

Die benutzerdefinierten FM-Übertragungsfrequenzen werden mit Rücksetzen auf Werkseinstellungen (FACTORY) zurückgesetzt. Die ab Werk voreingestellten FM-Übertragungsfrequenzen sind wie folgt zugeordnet:

- F1- 87,6 MHz
- F2- 92,5 MHz
- F3- 102,5 MHz
- F4- 107,9 MHz

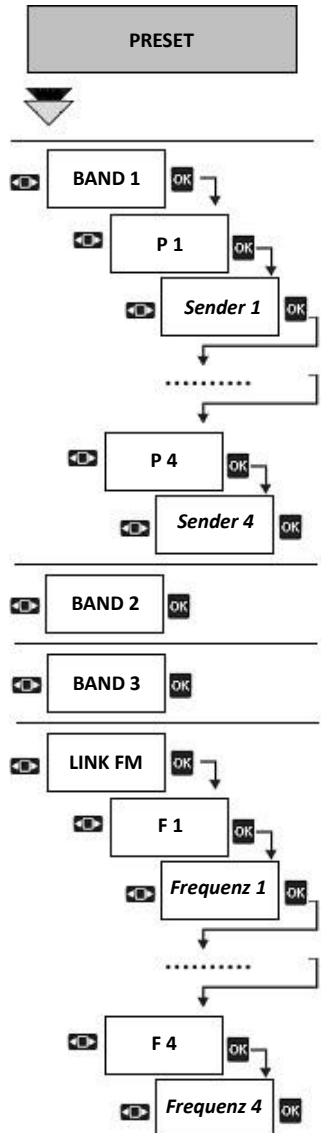

Bedienung und Tasten

MENU

Die Funktion „MENU“ ermöglicht es, Änderungen für Systemeinstellungen wie FM-Übertragungsfrequenz, LINKMODE(FM-Übertragungsmodus), Antenneneinstellungen, Komplettsuchlauf und Version der Modulsoftware (VERSION) aufzurufen. Darüber hinaus können DAB-Speicher (DABRESET) und Systemeinstellungen auf Werkseinstellungen (FACTORY) zurückgesetzt werden.

Zum Aufrufen der Einstellungen die Taste „MENU“ länger drücken. Im Display Ihrer Radioanlage erscheinen die einzelnen Menüpunkte:

- **87.6**

Hier kann die FM-Übertragungsfrequenz auf 87,6 MHz (Werkseinstellung) eingestellt werden. Um die Auswahl zu bestätigen „OK“ kurz drücken.

- **LINKMODE**

Die Einstellung ermöglicht eine Anpassung der AF-Funktion des DAB-Moduls an Ihr Radio.

Je nach Radiohersteller kann die Empfindlichkeit schwanken.

Zur Auswahl der Empfindlichkeit „H/AFC“ oder „L/AFC“, die „Pfeiltasten“ kurz drücken und anschließend mit „OK“ bestätigen. Die Werkseinstellung ist „H/AFC“ (high)

- **FULLSCAN**

Beim Bestätigen von „FULLSCAN“ durch Drücken der „OK“- Taste kann ein Komplettsuchlauf gestartet werden.

- **ANTENNA**

Antenneneinstellungen können in diesem Menüpunkt geändert werden. Sie können zwischen den Optionen „ON“ und „OFF“ mithilfe der „Pfeiltasten“ auswählen.

„ON“ ist bei Verwendung von Aktivantennen (Antenne mit integriertem Verstärker) erforderlich und ist die Werkseinstellung.

Sollten Sie eine Antenne von Drittanbieter nutzen, bitte „OFF“ auswählen, um Schäden am DAB-Modul zu vermeiden.

- **DABRESET**

Beim Bestätigen von „DABRESET“ durch Drücken der „OK“- Taste werden Optionen „YES“ oder „NO“ aufgerufen. Die Auswahl erfolgt durch Drücken der „Pfeiltasten“ und muss mit „OK“ bestätigt werden. Es werden alle gespeicherten Sender gelöscht! Die Einstellungen des DAB-Moduls bleiben erhalten.

- **FACTORY**

Beim Bestätigen von „FACTORY“ durch Drücken der „OK“- Taste werden Optionen „YES“ oder „NO“ aufgerufen. Die Auswahl erfolgt durch Drücken der „Pfeiltasten“ und muss mit „OK“ bestätigt werden. Alle Einstellungen des DAB-Moduls auf Werkseinstellungen zurückgesetzt, alle gespeicherten Sender werden gelöscht.

- **VERSION**

Zum Abfragen der Softwareversion die Taste „OK“ kurz drücken.

WICHTIG!



Beim Automatischen Wechsel der FM-Übertragungsfrequenz (AF) kann keine Bedienung des DAB Moduls erfolgen, Eingabe über Fernbedienung wird ignoriert!



Während des automatischen Wechsels der FM-Übertragungsfrequenz (AF), darf keine Sendereinstellung am Autoradio vorgenommen werden! Anderenfalls muss die FM-Übertragungsfrequenz nach Beschreibung im Kapitel „INBETRIEBNAHME“ eingestellt werden.

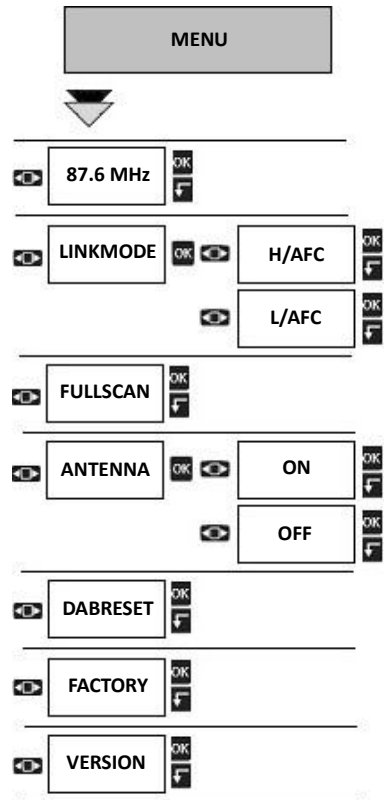

1.1.0/24.10.13/DAB210VWBDA

Axion AG works continuously towards development of all its models. Please understand, therefore, that for this reason changes are possible in form, features and technology of box contents. Specifications of box contents, appearance, features, measurements, weights, norms and functions of devices are true at the time of going to press. No claims may be made stemming from data, pictures and descriptions in this manual. Reprinting, copying or translation, even if only in part, is not permitted without written permission from Axion AG.

Copyright belongs to Axion AG. Changes may be made without prior notice.

Axion AG Weißenhorn, Bavaria, Germany
E-Mail: axion@axionag.de
Further information can be found at:
www.axionag.de